

# Oprawa Awaryjna : EYR EYU EY EYKR EYKU EYK

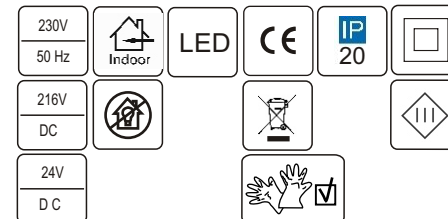

## OPRAWA + MODUŁ AWARYJNY

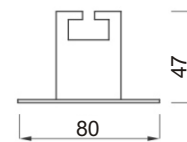
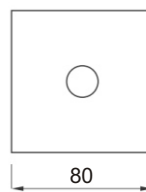
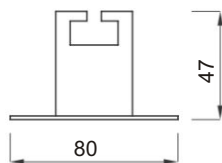
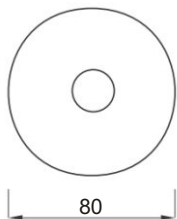
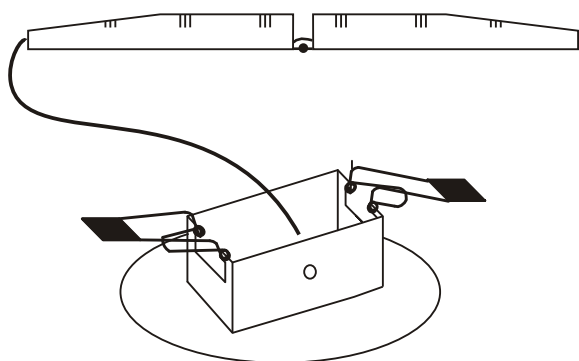

FITTING + CONVERSION KIT

## PODŁĄCZENIE AKUMULATORA

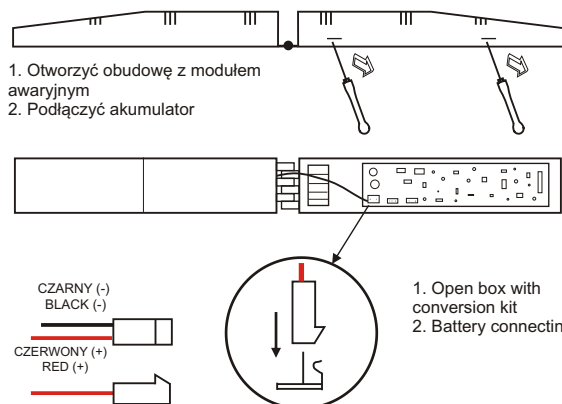

BATTERY CONNECTION

## PODŁĄCZENIE ZASILANIA

1. Otworzyć obudowę z modułem awaryjnym
2. Podłączyć zasilanie

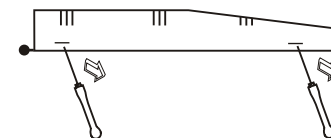

1. Open box with conversion kit
2. Connecting supply voltage

POWER SUPPLY

## PODŁĄCZENIE ZASILANIA

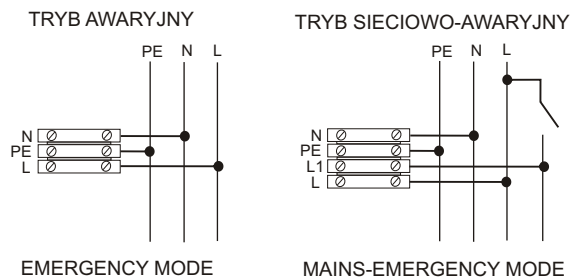

POWER SUPPLY

## MONTAŻ W SUFICIE

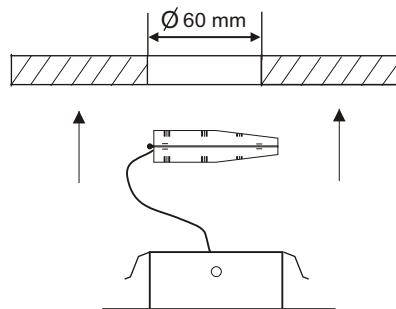

**Uwaga:** minimalna odległość sufitu podwieszanego od stropu powinna wynosić minimum 20 cm

**Attention:** The minimal distance between suspended ceiling and ceiling should be minimum 20cm

MOUNTING IN CEILING

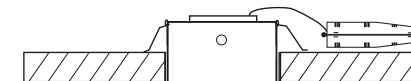

**Uwaga:** Producent dopuszcza wycięcie otworu montażowego z tolerancją +4mm w stosunku do zalecanych wymiarów. Jest to warunek prawidłowego zamocowania oprawy w suficie.

**Attention:** The producer allows notch of assembly hole with the tolerance +4mm in proportion to recommended dimensions. It is condition of correct fastening lighting covers in the ceiling.

#### **CHARAKTERYSTYKA TECHNICZNA:**

- Napięcie zasilania 230VAC 50–60Hz
- Czas ładowania akumulatora NiMH wynosi 12h
- Sygnalizacja ładowania akumulatora za pomocą diody LED
- Diody power LED 3x1W
- Klasa izolacji II
- Stopień ochrony IP 20
- Temperatura otoczenia 0- 40°C
- Elektroniczne zabezpieczenie przed całkowitym rozładowaniem baterii
- Czas pracy w trybie awaryjnym 1,2 lub 3 godziny
- Funkcja Autotestu (opcjonalnie)
- Obudowa wykonana ze stali nierdzewnej
- Zaciski przyłączeniowe 3x2,5mm<sup>2</sup>
- Możliwość pracy w trzech trybach: awaryjny, sieciowo awaryjny, sieciowy
- Możliwość zastosowania do centralnej baterii
- Możliwość montażu na ścianie lub suficie

#### **ZALECENIA UŻYTKOWE**

Aby zapewnić prawidłową i bezawaryjną pracę oprawy oświetleniowej należy przestrzegać następujących zasad:

- Pakiety akumulatorów muszą współpracować z modułami awaryjnymi
- Instalację oprawy powinna wykonać odpowiednia osoba do takich czynności uprawniona
- Po zainstalowaniu oprawy powinno nastąpić formatowanie akumulatorów poprzez ciągłe ładowanie przez okres 12 godzin i rozładowanie poprzez świecenie, należy wykonać trzy pełne cykle
- Raz w roku należy wykonać przegląd techniczny oprawy a zwłaszcza akumulatora
- Ważne jest zachowanie parametrów temperaturowych dla pakietów akumulatorowych tj. od - 5°C do +55°C
- zabrania się dokonywania jakichkolwiek zmian w konstrukcji układu elektronicznego
- W przypadku gdy oprawa awaryjna nie utrzymuje znamionowego czasu pracy, należy wymienić akumulator na nowy. Producent zaleca wymianę akumulatora co 4 lata.
- Oprawa jest wyposażona w niewymienialne źródło światła.

#### **WARUNKI GWARANCJI**

Warunkiem uznania gwarancji jest:

- brak uszkodzeń mechanicznych
- brak śladów ingerencji osób trzecich w konstrukcję oprawy a zwłaszcza modułu
- prawidłowa eksploatacja, zgodna z zaleceniami
- prawidłowe podłączenie napięcia zasilającego ipakietu akumulatorowego (należy zwrócić uwagę na biegunowość na zaciskach układu elektronicznego i akumulatora)

#### **TESTOWANIE OPRAWY**

Istnieje możliwość testowania oprawy oświetleniowej za pomocą przycisku test, umieszczonego w korpusie oprawy (opcja).W momencie podłączenia oprawy do napięcia zasilającego zapala się zielona dioda sygnalizująca pojawienie się napięcia w układzie elektronicznym, a tym samym ładowanie akumulatora. Naciśnięcie przycisku Test powoduje przerwę w obwodzie a tym samym symulację zaniku napięcia sieciowego i przełączenie przez układ elektroniczny oprawy w tryb pracy awaryjnej. Podczas pracy awaryjnej dioda LED-przestaje świecić oprawa jest zasilana z akumulatora. Po zwolnieniu przycisku Test powraca napięcie sieciowe i oprawa pracuje w trybie sieciowym, rozpoczyna się proces ładowania akumulatora.

#### **TECHNICAL SPECIFICATION:**

- Supply voltage 230V 50-60Hz
- Nickel-metal hydride battery charge time - 12 hours
- Battery charge LED indicator
- Power LED diodes 3x1W
- Insulation class II
- Protection level IP 20
- Ambient temperature 0-40°C
- Electronic protection against complete battery discharge
- Emergency operation time 1,2 or 3 hours
- Autotest function (optional)
- Silver aluminium body
- Connecting Clips 3x2,5mm<sup>2</sup>
- Possible operation in three modes: emergency mode, main emergency mode and mains mode
- May be run off a central battery
- Installable on walls or ceiling

#### **GUIDELINES FOR USE**

In order to ensure correct and reliable operation of the lighting fixture, the following principles should be observed

- Batteries packs must be compatible with emergency modules
- Fixtures should only be installed by qualified personnel
- When a fixture has been installed, batteries should be charged by continuous charging for a period of 12 hours and subsequently discharged by lighting, in 3 complete cycles
- Technical review of fixtures should be conducted annually, particularly of batteries
- Observe operating temperatures for battery packs i.e between -5°C and +55°C
- Changes to fixtures electrical systems are forbidden
- In case a fixture does not maintain its nominal efficiency, replace the battery
- Producer recommend to replace battery every 4 year
- The fitting has non-exchangeable light source

#### **GUARANTEE TERMS**

The guarantee shall be honoured on condition of:

- No mechanical damages
- No traces of third party interference in the structure of the fixture, except for mounting holes;
- Proper use in accordance with guidelines
- Proper connection of supply voltage and battery pack  
(Users should pay attention to the polarity on the clips of the electronic system and the battery)

#### **TESTING FIXTURE**

It is possible to test lighting fixtures by means of the self-resetting test button on the installation plate, beside the LED battery charge indicator. At the moment the fixture is connected to the supply voltage, a green diode lights up, signalling the appearance of voltage in the system, and hence battery charging

Pressing the test button breaks the circuit, simulating the disappearance of mains voltage. The fixture then switches to emergency mode operation. In emergency operation mode, the LED and the fixture is powered by the battery. Releasing the test button restores mains power and the fixture returns to mains mode. the battery charge process re-commences (stand-by mode).

**Opcjonalnie oprawa może być wyposażona w tarczę kwadratową lub prostokątną, istnieje możliwość zastosowania dodatkowego układu optycznego. We wszystkich przypadkach sposób instalacji i podłączenia oprawy do sieci elektrycznej jest taki sam.**

**Optionally, the fitting can be equipped with a square or rectangular plate, it is possible to use an additional optical system. In all cases, how to install and connect to the power supply housing is the same.**